

真空包装機コンパクト

WVC-J280B/J350/B420(G)



多くのお客様に支持され続ける卓上シリーズ
操作性を徹底したシンプル&コンパクトデザイン

WVC-J280B



WVC-J350



WVC-B420(G)



コスト削減

保存期間延長でき、
廃棄ロスが削減。

スペース削減

密閉容器不要で、
空間を有効活用。

人件費削減

空いた時間で効率よく
調理・真空保存。

売上アップ

ネット販売などの
販路拡大。

- ポンプのウォームアップは暖機ボタンひとつでOK
- スパーサーおよびスペアパーツ1セットが標準装備
- 透明アッパーチャンバーで作業中も中身が確認できます
- コストパフォーマンスに優れ、ローコストでのメンテナンスが可能です
- デジタルタイマー操作パネル(デジタル制御・真空時間・シール時間の調整)【WVC-J280B/WVC-J350】
- デジタルセンサー操作パネル(デジタル制御・真空度・シール時間の調整)【WVC-B420(G)】
- ソフトエア機構【WVC-B420(G)】

■外形寸法図 設置スペースなど詳細に関しては別途承認図にてご確認ください。

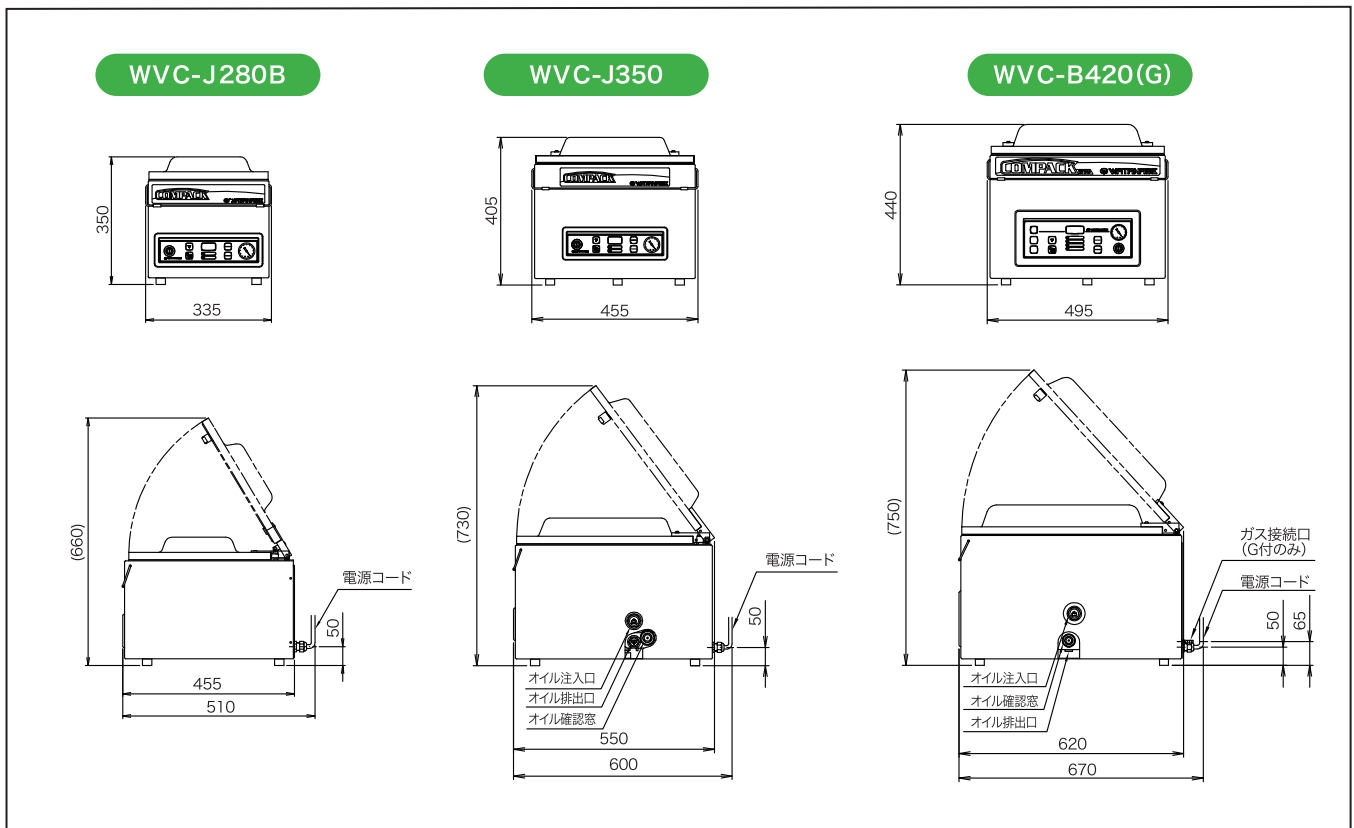

■仕様

型 式	WVC-J280B-A	WVC-J350	WVC-B420(G)
外形寸法	幅335x奥行510x高さ350mm	幅455x奥行600x高さ405mm	幅495x奥行670x高さ440mm
重 量	33kg	50kg	66kg
有効チャンバー寸法	幅260(有効シール寸法)x 奥行305x高さ最大130mm	幅340(有効シール寸法)x 奥行365x高さ最大160mm	幅410(有効シール寸法)x 奥行460x高さ最大200mm
シールバー形状	手前1本	手前1本	手前1本
定格電気容量	出力0.5kW 定格電流6A	出力0.6kW 定格電流8A	出力0.8kW 定格電流4A
定格消費電力	0.84kW/0.73kW (50/60Hz) (電動機とシールは同時に稼働せず)	0.84kW/0.73kW (50/60Hz) (電動機とシールは同時に稼働せず)	1.05kW/0.91kW (50/60Hz) (電動機とシールは同時に稼働せず)
ポンプ容量	排気速度8m ³ /h	排気速度16m ³ /h	排気速度21m ³ /h
推奨使用電源設備	単相100V 50/60Hz 10A	単相100V 50/60Hz 15A	3相200V 50/60Hz 10A
ガス接続口	なし	なし	ホース用ニップル径6mm 最大圧0.1MPa (G付のみ)
シール用圧縮空気接続口	なし	なし	なし
使用環境温度	5℃～30℃	5℃～30℃	5℃～30℃

WATANABE
WATANABE FOODMACH CO.,LTD.

ワタナベフーマック株式会社

本 社:名古屋市市中川区露橋2丁目12番26号
TEL052-361-8511 FAX052-361-8490
URL: <http://www.foodmach.co.jp/>
外観・仕様等は予告なく変更することがございます。

販売店