

製品名	チョップカッター ヴォルテック α	
型式	WFC-V360D	
外形寸法 (mm)	幅	2130
	奥行	1120
	高さ	1370
重量 (kg)	-	
加工可能寸法 (mm)	幅	360
	高さ	200
	長さ	630
スライス厚み (mm)	0.5~30 (0.1mm制御)	
処理能力 (回/分)	100~380	
推奨処理温度 (°C)	-6~-2 (材料による)	
スライス角度	固定 0°	
定格電気容量	出力 : 5.32kW 定格電流 : 29.1A	
定格消費電力	1.1kW (50/60Hz 無負荷時)	
推奨使用電源設備	3相200V 50/60Hz 30A以上	
使用空気圧力・空気消費量	0.5MPa ・ 3ℓ/min	
圧縮空気接続口	JS-02 (ジョブボックス)	

※推奨温度は参考値のため原料により異なります。
 ※定格消費電力は使用条件により異なります。
 ※外観・仕様等は、改良のため予告無く変更する場合があります。
 ※機械を設置する際は、機械周辺に清掃、メンテナンス等に十分なスペースを確保してください。

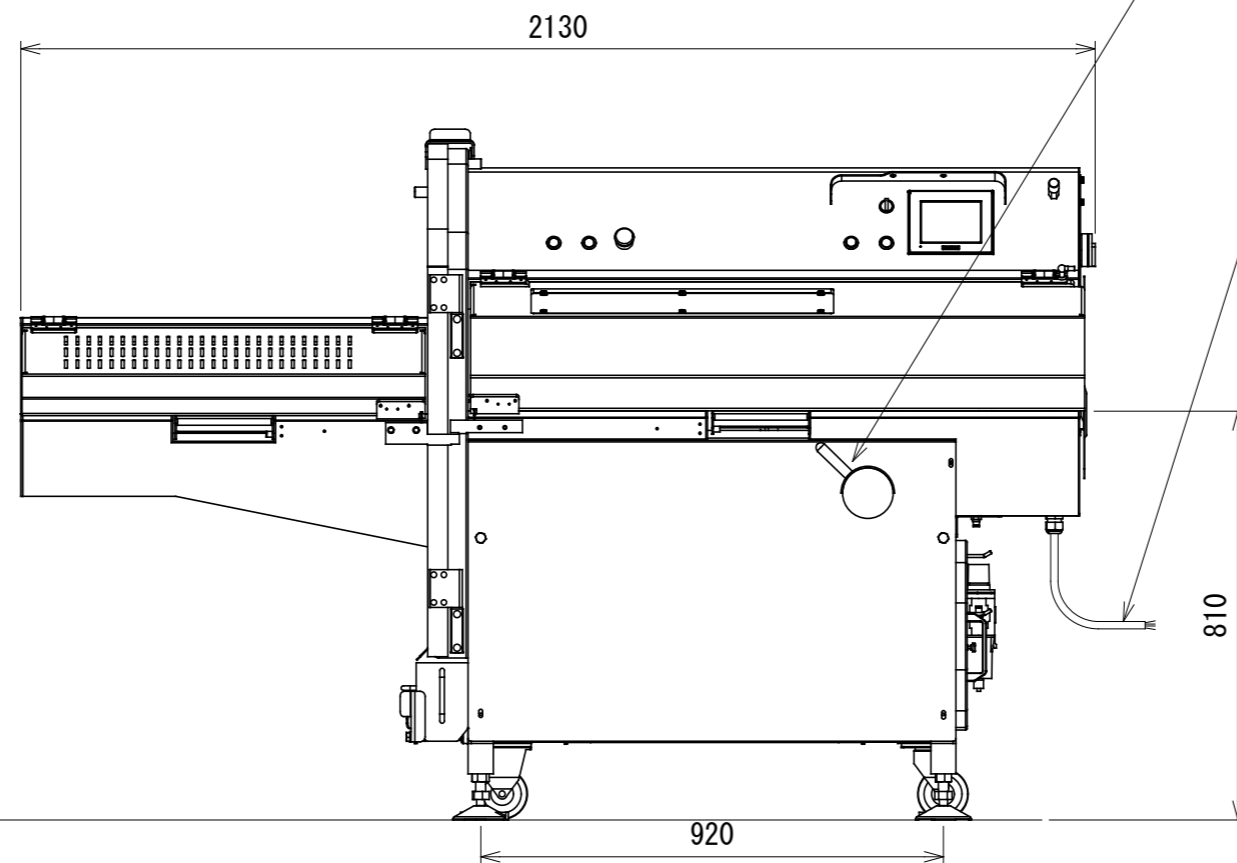
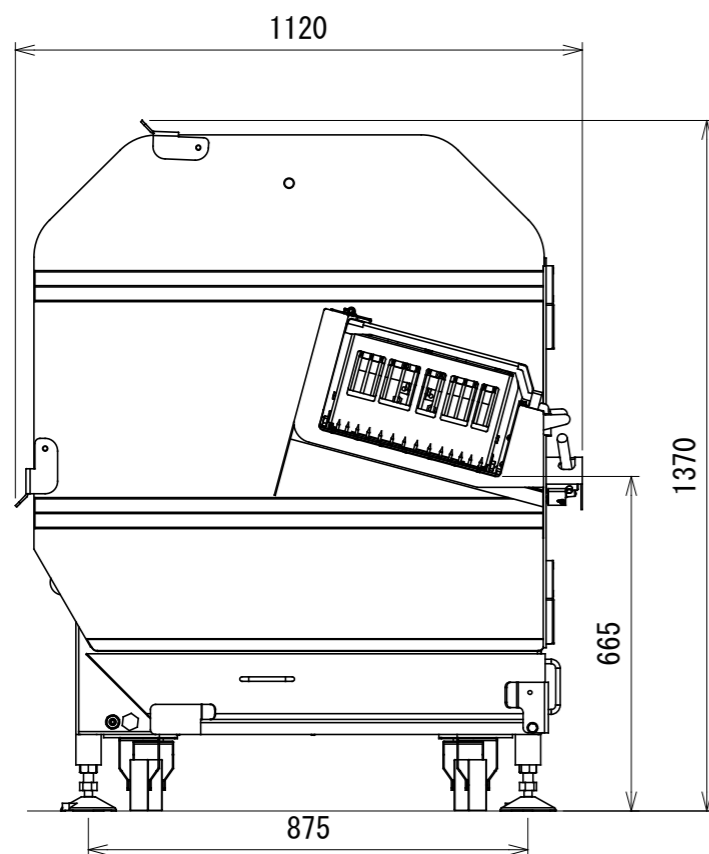

肉キャッチ操作レバー

3相200V 50/60Hz 30A

