

本体電源プラグ
3相200V 50/60Hz 20A

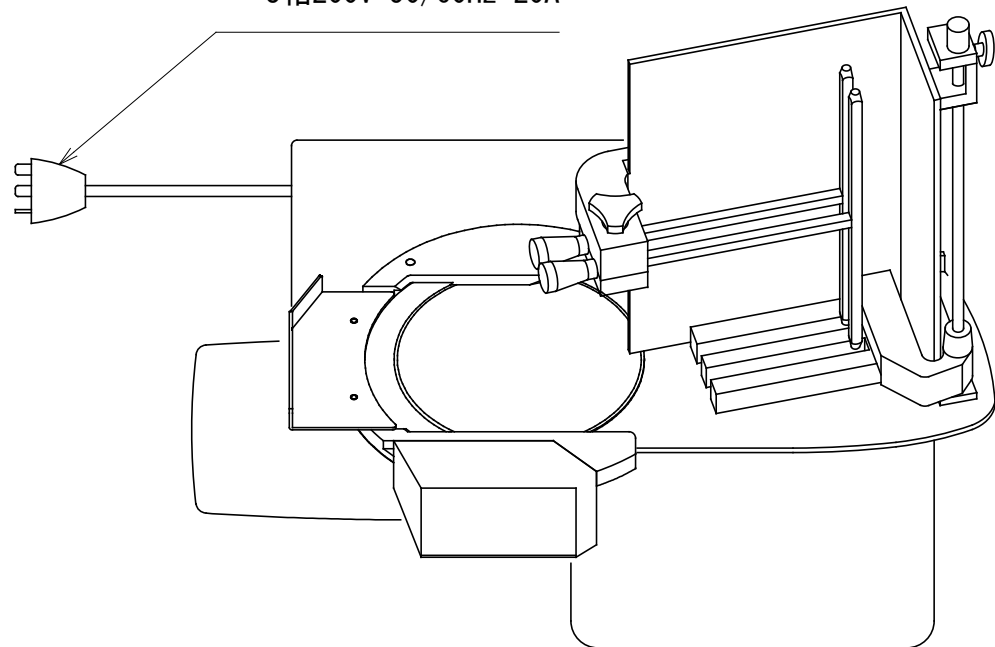

製品名		スーパーデラックスDX	スーパーデラックスST
型式		WSD-250DX	WSD-250ST
外形寸法 (mm)	幅	765	
	奥行	650	
	高さ	755	
重量 (kg)		68	
加工可能寸法 (mm)	幅	250	
	高さ	150	
	長さ	350 (針板使用時)	
スライス厚み (mm)		0~20	
処理能力 (回/分)		40 (50Hz)、48 (60Hz)	
推奨スライス温度 (°C)		-4~+5 (材料による)	
スライス角度		固定 0°	
定格電気容量		出力0.735kW 定格電流3.7/3.3A (50/60Hz)	出力0.25kW 定格電流6.6/5.8A (50/60Hz)
定格消費電力		290W/250W (50/60Hz 無負荷時)	420W/360W (50/60Hz 無負荷時)
推奨使用電源設備		3相200V 50/60Hz 20A以上	単相100V 50/60Hz 15A以上

※推奨温度は参考値のため原料により異なります。
 ※定格消費電力は使用条件により異なります。
 ※外観・仕様等は、改良のため予告無く変更する場合があります。
 ※機械を設置する際は、機械周辺に清掃、メンテナンス等に十分なスペースを確保してください。

990

